



Elevador de cubeta y tolva de granel

02

Elevador de cubeta con velocidad de elevación de 5 metros/minuto y capacidad de elevación de hasta 600 kg, incluida la cubeta.

¿PARA QUIÉN?

Panaderías.

Panaderías semi-industriales.

¿POR QUÉ UN ELEVADOR DE CUBETA?



Peso flexible de la masa



Gran capacidad



MEDIDAS Y PLANOS [MM]

Volcado a la izquierda

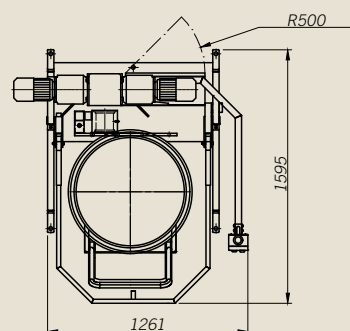
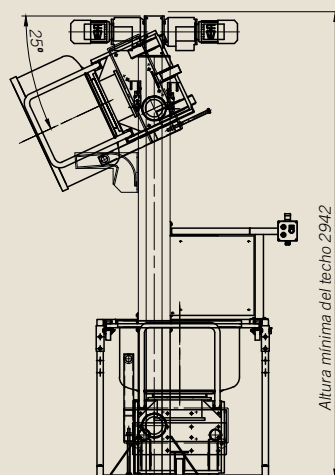

Elevador de cubeta

BL (Elevador de cubeta)

Elevador de cubeta para levantar y volcar la cubeta extraíble. La capacidad de elevación es de hasta 600 kg (cubeta extraíble, incluida la masa). Disponible en versión alta y baja.

CARACTERÍSTICAS Y VENTAJAS

Alta velocidad de elevación de 5 metros/min. Ofrece mayor capacidad de producción.

La capacidad de elevación es de hasta 600 kg (cubeta y masa).

Volcado a la izquierda o a la derecha, como opción estándar. Recto de forma opcional.

Compensación del volcado. Maximiza el uso del espacio de suelo de la panadería.

Fácil funcionamiento y bajo coste de mantenimiento.

Fácil de utilizar. No se requiere formación para manejar el elevador.

Protector de seguridad con interruptor de seguridad.

Dos motores de engranajes levantan la cubeta mediante dos cadenas separadas que proporcionan mayor seguridad.

Los movimientos de subida y bajada se controlan con pulsadores.

Diseñado para trabajar con cubetas de otros fabricantes (bajo pedido, se requiere un diagrama técnico de la cubeta).

OPCIONES

Armario eléctrico ampliado, incluido el control de la BH cuando ambas máquinas se entregan juntas.

Armario eléctrico preparado para el montaje en la pared (2 m de cable adicional).

Volcado sencillo.

Diseñado para cubetas de otros fabricantes.

MODELOS

BL –Versión baja (Volcado en el divisor con tolva de 225 litros).

BL –Versión alta (Volcado en la tolva de granel BH).

DATOS TÉCNICOS

Capacidad de elevación...Hasta 600 kg (cubeta extraíble + masa).

Velocidad de elevación..... 5 m/min.

Fuente de alimentación..... 1,1 kW.

Altura mínima requerida del techo:

VERSIONES BAJAS

BL para MR80 y MR120, que vuelcan en SD180 y SD300, con tolva de 225 litros 2942 mm

BL para MR160, MR200 y MR240 que vuelcan en SD180 y SD300, con tolva de 225 litros 3110 mm

BL para MR80 y MR120, que vuelcan en SD600, con tolva de 225 litros 3040 mm

VERSIONES ALTAS

BL para MR80 y MR120, que vuelcan en la tolva de granel sobre SD180 y SD300, con tolva de 90 litros 3895 mm

BL para MR160, MR200 y MR240, que vuelcan en la tolva de granel sobre SD180 y SD300, con tolva de 90 litros 3997 mm

BL para MR80 y MR120, que vuelcan en la tolva de granel sobre SD600, con tolva de 100 litros 4092 mm

BL para MR160, MR200 y MR240, que vuelcan en la tolva de granel sobre SD600, con tolva de 100 litros 4230 mm

Observación: Normalmente, la altura total del elevador de cubeta es 27 mm menos que la altura requerida del techo.

El diagrama técnico requiere aprobación; utilice la opción de configuración adecuada, de acuerdo con el esquema solicitado a Sveba Dahlen/Glimek.

04

Tolva de granel con una capacidad de volumen de 575 l o un peso de masa de 350 kg.

¿PARA QUIÉN?

Panaderías semi-industriales.
Panaderías industriales.

¿POR QUÉ UNA TOLVA DE GRANEL?



Fácil de limpiar



Fotocélula



MEDIDAS Y PLANOS [MM]

Vista lateral.

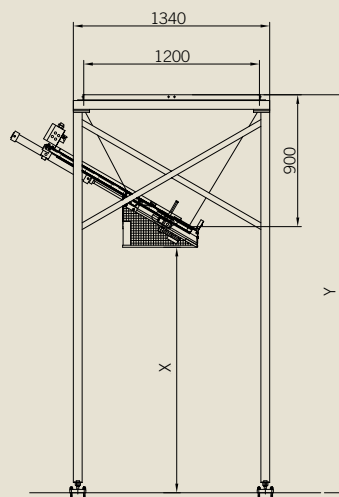

Vista superior.

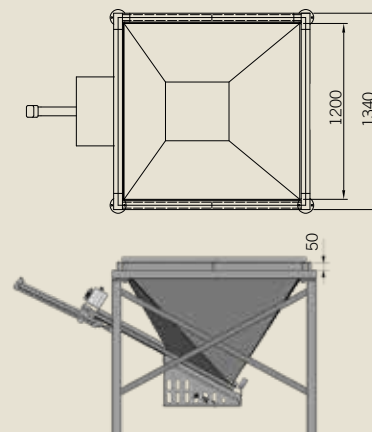

Tolva de granel

BH

Tolva de granel para el divisor de masa estándar SD180/300/600. Crea un nivel uniforme en la tolva del divisor que proporcione una mayor precisión del peso.

CARACTERÍSTICAS Y VENTAJAS

Sistema de cierre/porcionado controlado por fotocélula. Proporciona una alimentación automática al divisor.

Volumen estándar de 575 l, o 350 kg de masa.

Diseño sencillo.

El resultado es un funcionamiento fiable y una reducción del riesgo de pérdida de producción.

No se necesitan dispositivos de sujeción especiales para el divisor. Se puede adaptar a una amplia gama de divisores.

Estructura de acero inoxidable (opcional). Marco pintado incluido.

Cuchillo de masa de control neumático, ancho 400 mm de serie (otros anchos por encargo).

Dispositivo automático de dosificación/división de porciones controlado por fotocélula (se requiere aire comprimido, mín. 6 bares), que crea un nivel uniforme de la masa en la tolva divisora y proporciona una mayor precisión del peso.

La placa deslizante que hay en la parte superior de la tolva de granel se incluye cuando se muestra en el diagrama.

La barra de soporte situada entre BL y BH se incluye cuando ambas máquinas se entregan juntas.

Diseñada para trabajar con divisores de otros fabricantes (por encargo).

Diseño higiénico gracias a los espaciadores de 50 mm entre la tolva y el marco.

DATOS TÉCNICOS

Volumen	575 l.
Capacidad de peso	hasta 350 kg de masa.
Conexión eléctrica	1 x 230 V.
Aire comprimido	6 bares.

OPCIONES

Estructura de acero inoxidable.

Armario eléctrico por separado: cuando se vende como una unidad independiente.

Cuchilla transversal en la parte superior de la tolva de granel (BH), con revestimiento antiadherente.

Transportador de masa: montado horizontalmente debajo de la tolva de granel (BH), el motor del tambor y el rascador de la cinta.

Tolva estándar con revestimiento antiadherente.

Lubricación de la tolva: lubricación automática dentro de la tolva de granel (BH), por medio de un sistema de boquillas de pulverización situado en la parte superior de la tolva.

Unidad aparte con caja de control, unidad de la bomba y contenedor de aceite incorporado.

Protector de seguridad: adaptado al equipamiento (para divisores que no sean de Glimek).

Tolva de granel (BH) personalizada: con diseño especial o volumen adaptado al equipamiento.

06





Nuestra historia

Proporcionamos soluciones de panificación personalizadas, sistemas de equipos de manipulación de la masa y líneas completas de panificación para empresas de panificación profesionales.

Ofrecemos tecnología fiable con control de precisión y flexibilidad en cuanto a pesos y tipos de masa, así como un diseño fácil de usar que ofrece a los profesionales de la panificación libertad creativa al menor coste de propiedad.

Sveba Dahlen AB
Industrivägen 8
513 82 Fristad, Suecia
www.sveba-dahlen.com
info@glimek.com

